

BAETULENN

DATOS TÉCNICOS

BAEPOOL B20



BAEPOOL B20 es la gama compacta de bomba de calor de la marca BAETULENN, para la climatización de piscinas.

Su tecnología INVERTER y la producción de climatización hacen de BAEPOOL B20 un producto ideal para piscinas.

Temperatura de funcionamiento mínima aire -15° C, temperatura máxima impulsión agua 40°C, máxima aire 43°C, temperatura mínima impulsión agua 7°C.

DESCRIPCIÓN DE PRODUCTO

BAEPOOL B20 es un sistema de climatización basado en el funcionamiento de la bomba de calor, potencias de 7 a 35 kW.

El sistema BAEPOOL B20 está diseñado única y exclusivamente para piscinas.

CARACTERÍSTICAS

ESTRUCTURA Y CARCASA

Carcasa fabricada ABS PLASTIC CASTING.

COMPRESOR

Compresor High-end Mitsubishi. Ajuste continuo de la velocidad, menor ruido y mayor eficiencia, funcionamiento más estable.

VENTILADORES

Con la tecnología de flujo de aire CFD, el ventilador de nuevo diseño aporta un funcionamiento muy silencioso y eficiente.

BATERIA EXTERNA

El intercambiador de calor externo se dimensiona para asegurar su funcionamiento a bajas temperaturas. Batería realizada en tubo de cobre y aletas de aluminio.

INTERCAMBIADOR LADO AGUA

Intercambiador de calor de placas fabricado en titanio, resistente a la corrosión.

CONTROLADOR

En función de la lectura de la sonda de temperatura instalada en intercambiador el controlador realiza la gestión del funcionamiento del sistema completo:

- Programación horaria y semanal
- WIFI



DATOS TÉCNICOS

MODELO		BPOCDE007G	BPOCDE009G	BPOCDE012G	BPOCDE016G	BPOCDE021G
UNE14511						
Potencia calorífica / Consumo (AW 26/26-28)	kW	7,2 / 1,06	9,2 / 1,35	12,5 / 1,84	16,5 / 2,43	21,0 / 3,09
COP		6,80	6,80	6,80	6,80	6,80
Potencia calorífica / Consumo (AW 15/26-28)	kW	5,9 / 1,2	7,4 / 1,51	9,5 / 1,9	13,1 / 2,67	16,5 / 3,37
COP		4,90	4,90	4,90	4,90	4,90
Potencia frigorífica / Consumo (AW 35/29-27)	kW	4,2 / 1,11	5,3 / 1,4	7,2 / 1,89	9,40 / 2,47	11,60 / 3,05
EER		3,80	3,80	3,80	3,80	3,80
ESPECIFICACIONES TÉCNICAS						
Rango operación (Mín-Máx)	°C	-15 / 43	-15 / 43	-15 / 43	-15 / 43	-15 / 43
Temperatura máxim imp. Bomba de Calor	°C	40	40	40	40	40
Caudal	m ³ /h	2,5	3,5	4,5	5,5	6,5
Intercambiador		Titaneo	Titaneo	Titaneo	Titaneo	Titaneo
Gas refrigerante		R32	R32	R32	R32	R32
Nivel de presión sonora (1 m)	dB(A)	39-49	40-52	42-53	43-55	45-56
ESPECIFICACIONES ELÉCTRICAS						
Alimentación eléctrica	V / Ø / Hz	220-240/1/50	220-240/1/50	220-240/1/50	220-240/1/50	220-240/1/50
Máxima potencia entrada	kW	2,10	2,54	3,19	3,63	4,64
Máxima corriente	A	11,43	13,79	17,34	19,70	25,22
DIMENSIONES						
Anchura	mm	530	530	650	650	650
Longitud	mm	530	530	650	650	650
Altura	mm	640	640	770	770	770
Peso	Kg	44	46	55	57	61
CONEXIONES						
Impulsión - Retorno	R	PVC 50	PVC 50	PVC 50	PVC 50	PVC 50

4 | DATOS TÉCNICOS

MODELO		BPOCDE028G	BPOCDE035G	BPOCTE028G	BPOCTE035G
UNE14511					
Potencia calorífica / Consumo (AW 26/26-28)	kW	28,0 / 4,12	35,0 / 5,15	28,0 / 3,97	35,0 / 5,15
COP		6,8	6,8	6,8	6,8
Potencia calorífica / Consumo (AW 15/26-28)	kW	23,0 / 4,7	25,5 / 5,2	23,0 / 4,7	25,5 / 5,2
COP		4,9	4,9	4,9	4,9
Potencia frigorífica / Consumo (AW 35/29-27)	kW	14,9 / 3,92	19,3 / 5,08	14,9 / 3,92	19,3 / 5,08
EER		3,80	3,80	3,80	3,80
ESPECIFICACIONES TÉCNICAS					
Rango operación (Mín-Máx)	°C	-15 / 43	-15 / 43	-15 / 43	-15 / 43
Temperatura máxim imp. Bomba de Calor	°C	40	40	40	40
Caudal	m ³ /h	9	12	9	12
Intercambiador		Titaneo	Titaneo	Titaneo	Titaneo
Gas refrigerante		R32	R32	R32	R32
Nivel de presión sonora (1 m)	dB(A)	47-58	49-59	47-58	49-59
ESPECIFICACIONES ELÉCTRICAS					
Alimentación eléctrica	V / Ø / Hz	220-240/1/50	220-240/1/50	380-415/3/50	380-415/3/50
Máxima potencia entrada	kW	6,45	6,9	6,43	6,93
Máxima corriente	A	35,07	37,50	12,21	13,16
DIMENSIONES					
Anchura	mm	715	715	715	715
Longitud	mm	715	715	715	715
Altura	mm	955	955	955	955
Peso	Kg	86	92	86	92
CONEXIONES					
Impulsión - Retorno	R		PVC 50	PVC 50	PVC 50

DIMENSIONES

MODELO		BPOCDE007G	BPOCDE009G	BPOCDE012G	BPOCDE016G	BPOCDE021G	BPOCDE028G	BPOCDE035G
Anchura (a)	mm	530	530	650	650	650	715	715
Longitud (b)	mm	530	530	650	650	650	715	715
Altura (c)	mm	640	640	770	770	770	955	955
Peso	Kg	44	46	55	57	61	86	92



ESQUEMA FUNCIONAMIENTO

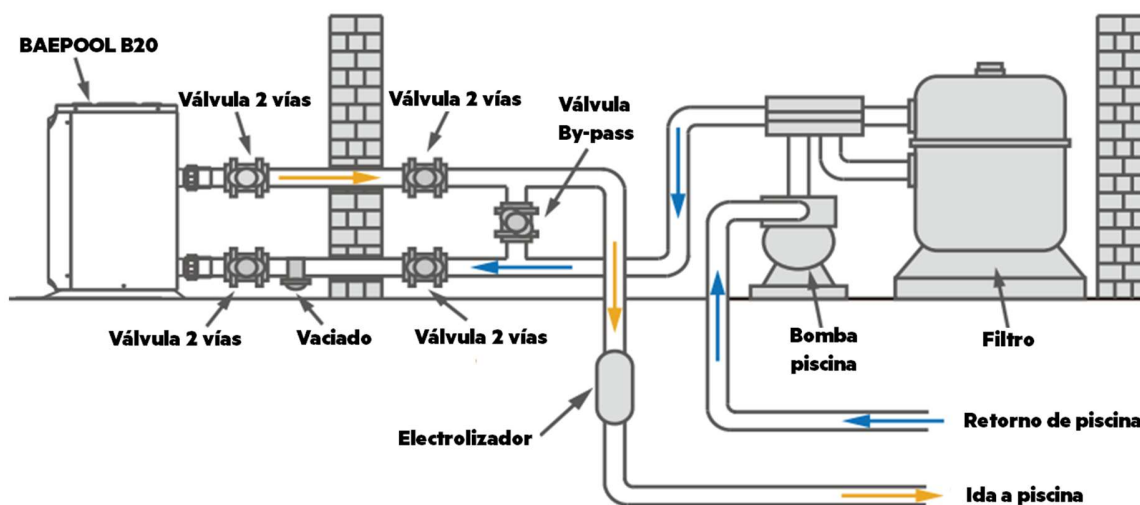

Asegúrese de realizar el montaje de un BY-PASS Ø50mm para la instalación de la bomba de calor. Se recomienda medio abrir la llave del By-pass, para evitar una sobrepresión en la bomba de calor.

© 2024 Baetulenn Technik SL Todos los derechos reservados.

Baetulenn y el logotipo de Baetulenn son marcas comerciales de Baetulenn Technik SL, registradas en Europa.

Nos reservamos el derecho de aportar cualquier modificación a los productos y/o a los componentes de los productos mismos sin obligación de previo aviso.

En la realización de este manual se ha puesto el máximo cuidado para asegurar la exactitud de la información que en él aparece. Baetulenn no se responsabiliza de los posibles errores de impresión o copia.

Baetulenn Technik, SL
Avenida Maresme, 44-46 Planta 1 Oficina 3
08918 Badalona (Barcelona)
Tel. 933 887 176
www.baetulenn.com